

Stogo kopėčių montavimo ir priežiūros instrukcija

Paskirtis

Kopėčios yra skirtos individualiems namams, viloms, sublokuotiems namams, komercinės ar ūkinės paskirties pastatams, garažams. Stogo kopėčios lengvai ir greitai montuojamos.

Bendra informacija

Stogo kopėčios gaminamos iš cinkuotos skardos (gali būti padengtos milteliniais dažais). Kopėčiomis vienu metu gali naudotis tik vienas žmogus su įranga (maks. 150 kg)! Kopėčios tinkamos tiems stogams, kurių pasvirimo kampas $>45^\circ$. Kopėčių modulio ilgis – 2,5 m. Jei kopėčios ilgesnės, jos surenkamos iš atskirų dalių.

Montavimas

Laikikliai, esantys kopėčių viršutinėje dalyje (poz. 4), tvirtinami medvarščiais arba varžtais prie viršutinio grebėsto ar kitos stogo konstrukcijos, prieš uždedant kraigo elementus.

Metalinės tvirtinimo kojelės (poz. 1) tvirtinamos prie kopėčių ilginių galuose ir išdėstomos per visą kopėčių ilgį, nedidesniu kaip 800 mm atstumu. Jos turi būti montuojamos taip, kad kopėčių aukštis nuo stogo dangos visur būtų vienodas >100 mm.

Kojelės prie kopėčių modulio yra tvirtinamos varžtais (8x40, 2 vnt.) (poz. 2), o prie stogo - medvarščiais ar varžtais, priklausomai nuo dangos ir stogo konstrukcijos.

Jei kopėčių ilgis didesnis nei 2,5 m, atskiri segmentai sujungiami tam skirtomis jungtimis (poz. 3) ir varžtais (8x40, 4 vnt.).

Visos tvirtinimo kiaurymės stogo dangoje sandarinamos specialiais hermetikais.

Priežiūra

Montavimo metu atsiradusius nešvarumus būtina kruopščiai nuvalyti. Rudenį ir pavasarį būtina nuvalyti prikibusius lapus ir šiukšles.

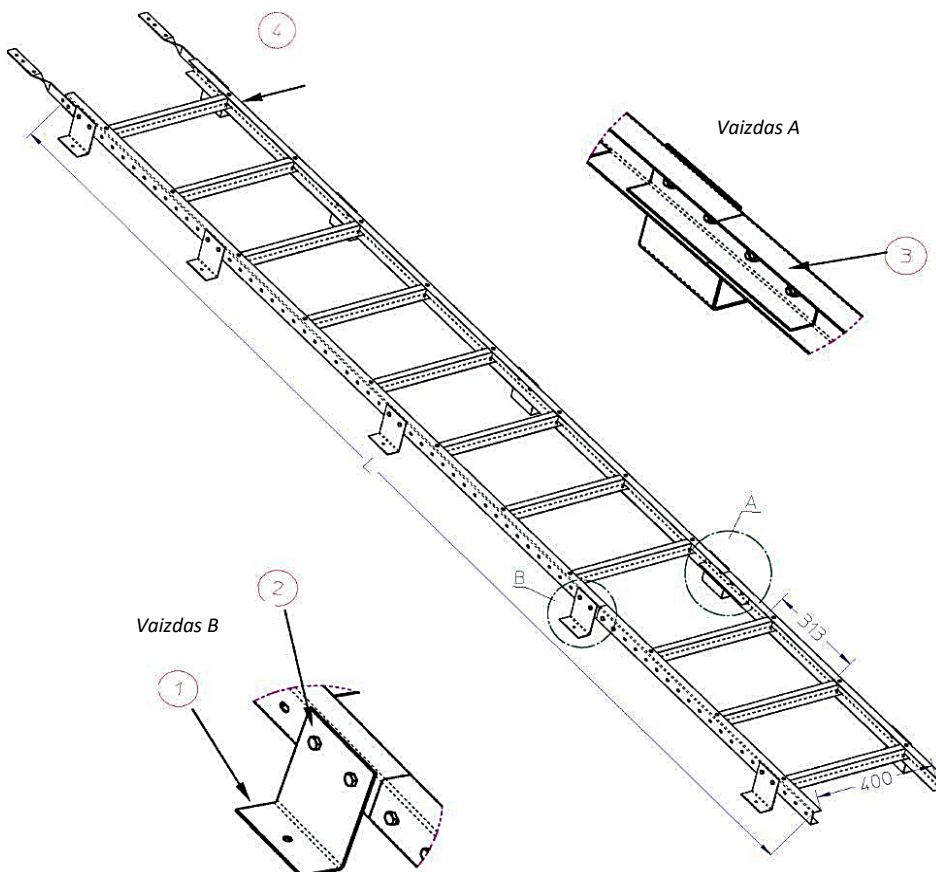

Komplektuojamos detalės (Poz. pavadinimas):

1. Tvirtinimo kojelė
2. Varžtas su veržle 8x40
3. Jungtis
4. Laikiklis